

BARRENDERO DUAL 200



¿QUÉ ES EL BAR DUAL-200?

Moderno carro barrendero **BAR-DUAL-200**, elaborado en polietileno de media densidad, para mayor resistencia a la carga de residuos e impactos.

¿PARA QUÉ SIRVEN?

El carrito para limpieza es la solución perfecta para mantener las calles y espacios urbanos limpios y ordenados.

PERSONALIZACIÓN

De acuerdo a sus necesidades, se puede rotular con la leyenda del tipo de material que contenga o el logotipo de su institución.



CARACTERÍSTICAS

- Protección a los rayos UV, esto garantiza que el color perdure bajo el sol.
- 2 botes con agarraderas elaboradas del mismo material, además de contar con una estructura interna para sujetar una bolsa, haciendo más fácil el vaciado de los residuos.
- Las tapas unidas por una bisagra, cubre los residuos de la intemperie como la lluvia o el sol para evitar una pronta descomposición.
- 1 bote frontal que funciona como locker, cuenta con llave de seguridad.
- Estructura metálica tubular.
- Mangos con antiderrapante, para un mejor control del carro.
- 4 llantas neumáticas de 15" sujetas a dos ejes, mejorando su traslado.
- Su diseño le permite sostener en la parte frontal, una pala y 2 escobas.
- Incluye pala y escoba.

FUNCIONALIDAD

- El **BAR-DUAL-200** se utiliza para recolectar la basura, ayudando al medio ambiente y a mantener limpios los espacios públicos. El vaciado del barrendero es muy sencillo.

CONTACTO

📞 728 282 0691

📧 722 356 0782

www.traficiudad.com.mx

Av. del parque #12
Parque Industrial
Lerma. Edo. de Méx.
C.P. 52004

info@traficiudad.com.mx



DIMENSIONES

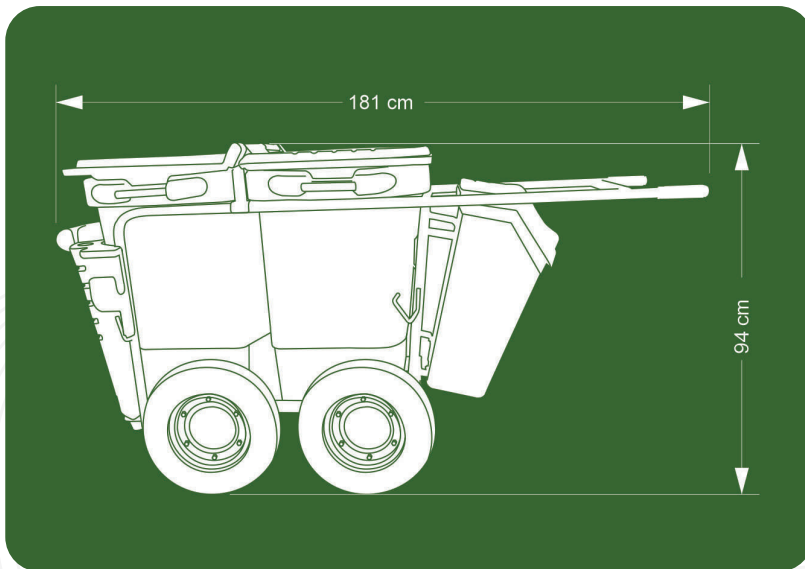

Las dimensiones y otras medidas son nominales, pueden variar en +/- 2%.

INSTALACIÓN

- Gracias a sus características este carro barrendero, es ideal para su uso en grandes ciudades para la recolección de residuos.



CAPACIDAD:

200 Lts. con los dos botes.

MEDIDAS:

Largo: 181cm.
Ancho: 62 cm.
Alto: 94 cm.

Colores botes: | Colores tapas:



CONTACTO

728 282 0691

722 356 0782

www.traficiudad.com.mx

Av. del parque #12
Parque Industrial
Lerma. Edo. de Méx.
C.P. 52004

info@traficiudad.com.mx