

BARRERA BABY S



¿QUÉ ES LA BARRERA BABY S?

Es un elemento vial que aporta seguridad; canalizando a los vehículos y personas que pasan por las zonas de trabajo o prohibidas

¿PARA QUÉ SIRVEN?

Delimitan zonas y direccionan el tránsito vehicular encausándolos a una zona de menor riesgo.

APLICACIONES

Ideales para delimitar, señalar y proteger áreas de obra en carreteras y vialidades urbanas.



CARACTERÍSTICAS

- Es un producto portátil y ligero que puede resolver rápidamente una zona que requiere ser canalizada de manera urgente.
- Su diseño moderno de estructura; nos muestra un producto con ventajas operativas de valor.
- Cuenta con una ventana central permitiendo un mayor flujo de aire para disminuir la probabilidad de volcamiento.
- Creada con 8 cavidades en cada costado, para poner reflejante haciendo el camino con una mejor visibilidad por la noche o en zonas de poca luz: 3 chevrones que indican el sentido de la circulación, 1 franja horizontal a todo lo largo en la parte superior y 4 superficies reflejantes en los captafaros laterales, ubicados en el ángulo ideal para incrementar su visibilidad para los conductores.
- Fabricadas en polietileno de alta densidad haciéndola altamente resistente.
- Cuerpo de una sola pieza que asegura su larga vida útil.
- Resistente a los rayos UV. y temperaturas extremas.
- Livianas y fáciles de transporte e instalar.
- Para incrementar su peso, estabilidad y nivel de contención, pueden ser llenadas con agua o arena.
- Con un puente inferior que permite el paso de agua para evitar que las barreras sean arrastradas.
- Tapón superior para llenado; se recomienda 40 cm de llenado para un óptimo funcionamiento y estabilidad, tapón de desagüe

CONTACTO

☎ 728 282 0691

☎ 722 356 0782

www.traficiudad.com.mx

Av. del parque #12
Parque Industrial
Lerma. Edo. de Méx.
C.P. 52004

info@traficiudad.com.mx



DIMENSIONES

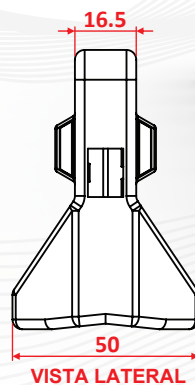
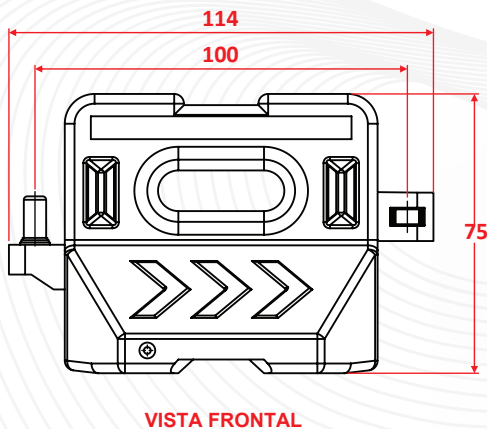
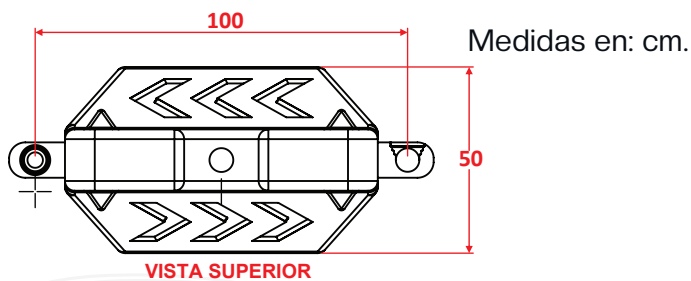

Las dimensiones y otras medidas son nominales, pueden variar en +/- 2%.

INSTALACIÓN

- Sistema de enganche (macho-hembra) que permite el perfecto acoplamiento para unir las barreras formando trayectos rectos o curvos.



MEDIDAS:

Largo útil: 100.0 cm.
Ancho: 50.0 cm.
Alto: 75.0 cm.

Reflejante: | Color Reflejante:
Grado ingeniería. |

CONTACTO

728 282 0691
 722 356 0782

www.traficiudad.com.mx

Av. del parque #12
Parque Industrial
Lerma. Edo. de Méx.
C.P. 52004

info@traficiudad.com.mx