

## BARRERA DIAMANTE ROTOMOLDEO



### ¿QUÉ ES LA BARRERA DIAMANTE?

Barreras diseñadas con lo último en tecnología reflejante fabricadas en una sola pieza. Extraordinaria estabilidad y firmeza en su cuerpo.

### ¿PARA QUÉ SIRVEN?

Gran utilidad para delimitar, señalar y brindar seguridad en zonas de trabajo y obras en construcción.

Además de guiar al tránsito hacia el carril indicado o como barrera central en autopistas.



### CARACTERÍSTICAS

- Larga vida útil y resistencia a inclemencias del medio ambiente.
- Protección a los rayos UV. y cambios extremos de temperatura.
- Uniformidad en el espesor de sus paredes se traducen en un mejor desempeño.
- Máxima versatilidad ya que se pueden rellenar de agua, arena o usarlas vacías.
- Tapón convencional, con entrada con lámpara destellante y otro más de vaciado.
- Incluimos en su base 2 arcos que facilitan el paso de agua y sirve también para el montacargas o patín.
- Cada una de sus caras cuenta con 2 chevrones tipo diamante bidireccionales grabados en el cuerpo, para indicar el sentido de la circulación vehicular adicionados con reflejante para una mejor visibilidad en la noche.
- Su unión es sencilla, rápida y segura, una sola persona puede hacerlo y con un mínimo esfuerzo.
- Construye rotondas, permite un radio de giro de 30° entre cada barrera y formar círculos desde 6 mts.
- Cumple con la norma establecida por la SETRAVI.

### CONTACTO

728 282 0691

722 356 0782

[www.traficiudad.com.mx](http://www.traficiudad.com.mx)

Av. del parque #12  
Parque Industrial  
Lerma. Edo. de Méx.  
C.P. 52004

[info@traficiudad.com.mx](mailto:info@traficiudad.com.mx)



## DIMENSIONES

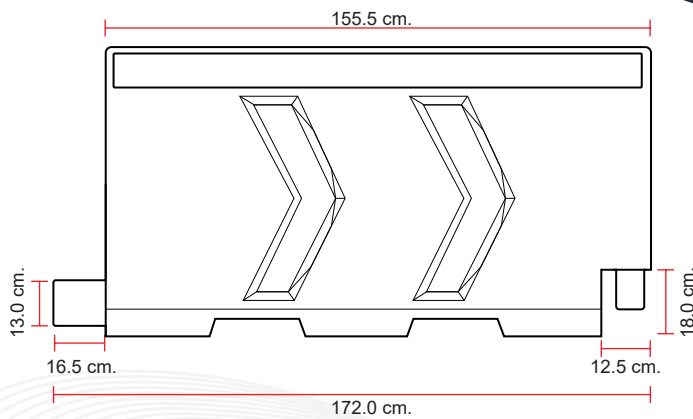

VISTA FRONTAL

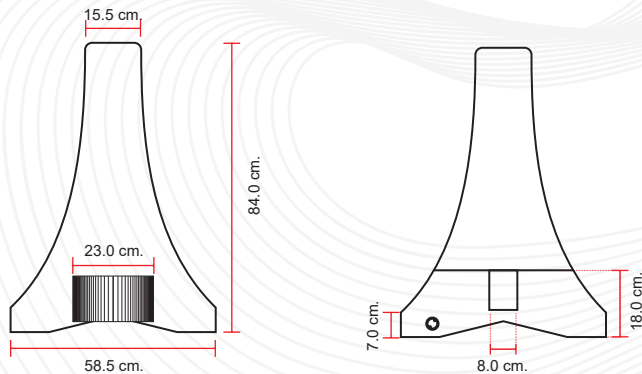

VISTA LATERAL

Las dimensiones y otras medidas son nominales, pueden variar en +/- 2%.

## INSTALACIÓN

- Sistema de enganche (macho-hembra) que permite el perfecto acoplamiento para unir las barreras formando trayectos rectos o curvos.



### MEDIDAS:

Largo total: 172.0 cm.  
Ancho: 58.5cm.  
Altura: 84.0 cm.

Colores de línea:



Peso vacío:

18.0 Kg.

## CONTACTO

728 282 0691

722 356 0782

[www.traficiudad.com.mx](http://www.traficiudad.com.mx)

Av. del parque #12  
Parque Industrial  
Lerma. Edo. de Méx.  
C.P. 52004

[info@traficiudad.com.mx](mailto:info@traficiudad.com.mx)