

BARRERA DIAMANTE S

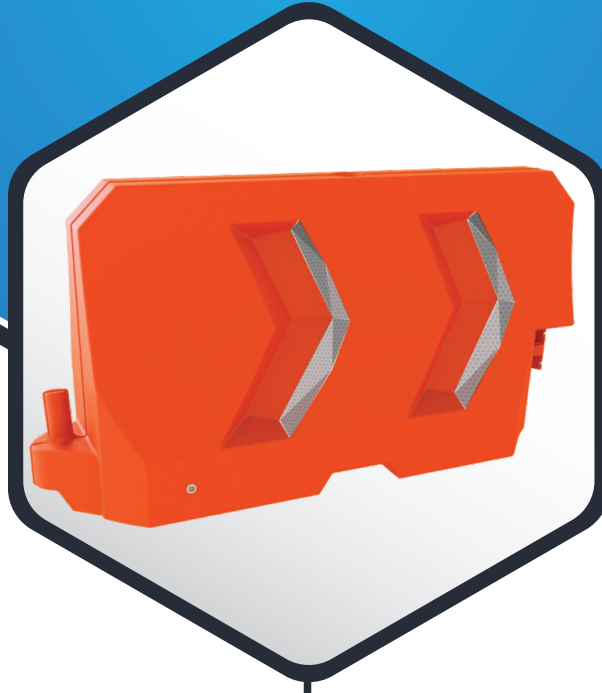

¿QUÉ ES LA BARRERA BDS?

Barrera de seguridad vial soplada, única en su tipo, versátil ya que se puede llenar de agua, arena o usar vacía; fácil de manipular, gracias a su enganche exclusivo.

La más barata del mercado.

¿PARA QUÉ SIRVEN?

La función principal es evitar que los vehículos invadan zonas prohibidas; sirven como delimitantes viales de seguridad.

APLICACIONES

Sugerido principalmente en hileras o bien en curva, contribuyendo a un ambiente más seguro.



CARACTERÍSTICAS

- Soplada en polietileno de alto peso molecular.
- Fabricada en una sola pieza, tiene larga vida útil.
- Gran resistencia a las inclemencias del medio ambiente.
- Protección a los rayos UV.
- Un mejor desempeño en el rudo manejo diario.
- Con esquinas y bordes redondeados para evitar lesiones.
- Agujero superior cuyo diámetro permite lastrado con mangueras de boca ancha (camiones cisterna) se recomienda 20 cm. de llenado para un óptimo funcionamiento y estabilidad.
- Tapón inferior para desagüe.
- Base con túnel para paso de agua.
- Cuenta con 2 chevrones bidireccionales grabados sobre su cuerpo, con la opción de llevar reflejante haciendo la barrera visible desde cualquier punto.

CONTACTO

728 282 0691

722 356 0782

www.traficiudad.com.mx

Av. del parque #12
Parque Industrial
Lerma. Edo. de Méx.
C.P. 52004

info@traficiudad.com.mx

Código:
BDS
174



DIMENSIONES

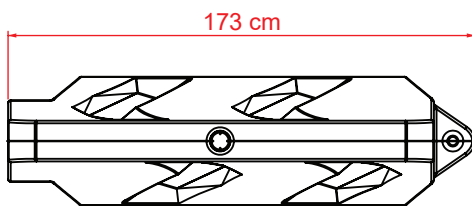

VISTA SUPERIOR

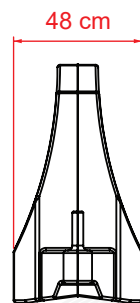

VISTA LATERAL

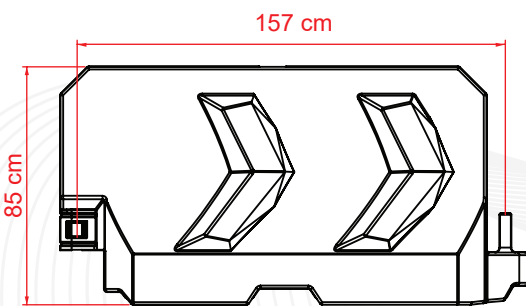

VISTA FRONTAL

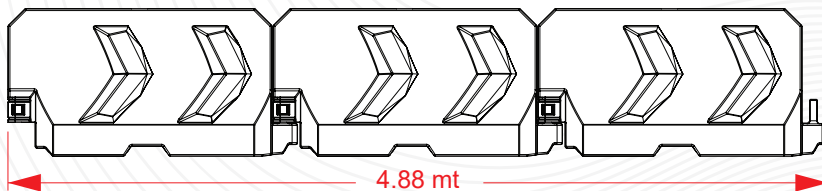

EJEMPLO 3 BARRERAS ENGANCHADAS

Las dimensiones y otras medidas son nominales, pueden variar en +/- 2%.

MEDIDAS:

Largo útil: 157 cm.
Largo total: 173 cm.
Ancho: 48 cm.
Alto: 85 cm.

Reflejante: | Color Reflejante:
Grado ingeniería. |

Peso con agua: | Peso con arena:
250 kg. | 350 kg.

INSTALACIÓN

- Sistema de enganche (macho-hembra) que permite el perfecto acoplamiento para unir las barreras formando trayectos rectos o curvos.

Su unión es sencilla, rápida y segura, una sola persona puede hacerlo y con un mínimo esfuerzo.

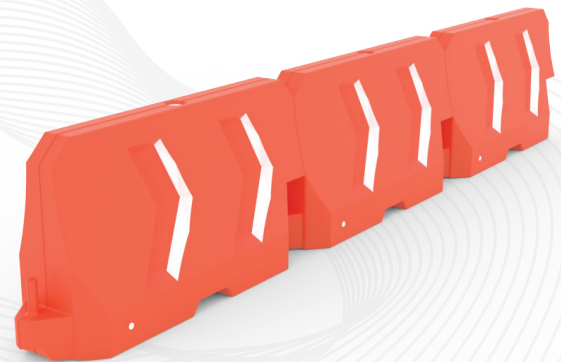

CONTACTO

728 282 0691

722 356 0782

www.traficiudad.com.mx

Av. del parque #12
Parque Industrial
Lerma. Edo. de Méx.
C.P. 52004

info@traficiudad.com.mx