

## BARRERA MINI SOPLADA



### ¿QUÉ ES LA BARRERA MINI?

Es un elemento vial que aporta seguridad; canalizando a los vehículos y personas que pasan por las zonas de trabajo o prohibidas.

### ¿PARA QUÉ SIRVEN?

Delimitan zonas y direccionan el tránsito vehicular encausándolos a una zona de menor riesgo.

### APLICACIONES

Ideales para delimitar, señalar y proteger áreas de obra en carreteras y vialidades urbanas.

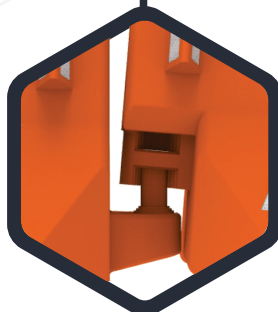

### CARACTERÍSTICAS

- Es un producto portátil y ligero que puede resolver rápidamente una zona que requiere ser canalizada de manera urgente.
- Su diseño moderno de estructura; nos muestra un producto con ventajas operativas de valor.
- Creada con 7 cavidades en cada costado, para poner reflejante haciendo el camino con una mejor visibilidad por la noche o en zonas de poca luz: 2 chevrones que indican el sentido de la circulación, 1 franja horizontal a todo lo largo en la parte superior y 4 superficies reflejantes en los captafaros laterales, ubicados en el ángulo ideal para incrementar su visibilidad para los conductores.
- Fabricadas en polietileno de alta densidad haciéndola altamente resistente.
- Cuerpo de una sola pieza que asegura su larga vida útil.
- Color de línea: Naranja (otros colores bajo demanda).
- Resistente a los rayos UV y temperaturas extremas.
- Livianas y fáciles de transporte e instalar.
- Para incrementar su peso, estabilidad y nivel de contención, pueden ser llenadas con agua o arena ya que cuenta con tapón superior para llenado y tapón de desagüe.
- Con un puente inferior que permite el paso de agua para evitar que las barreras sean arrastradas.

### CONTACTO

📞 728 282 0691

📞 722 356 0782

[www.traficiudad.com.mx](http://www.traficiudad.com.mx)

Av. del parque #12  
Parque Industrial  
Lerma. Edo. de Méx.  
C.P. 52004

[info@traficiudad.com.mx](mailto:info@traficiudad.com.mx)

Código:  
RS-100



Medidas en: cm.

## DIMENSIONES

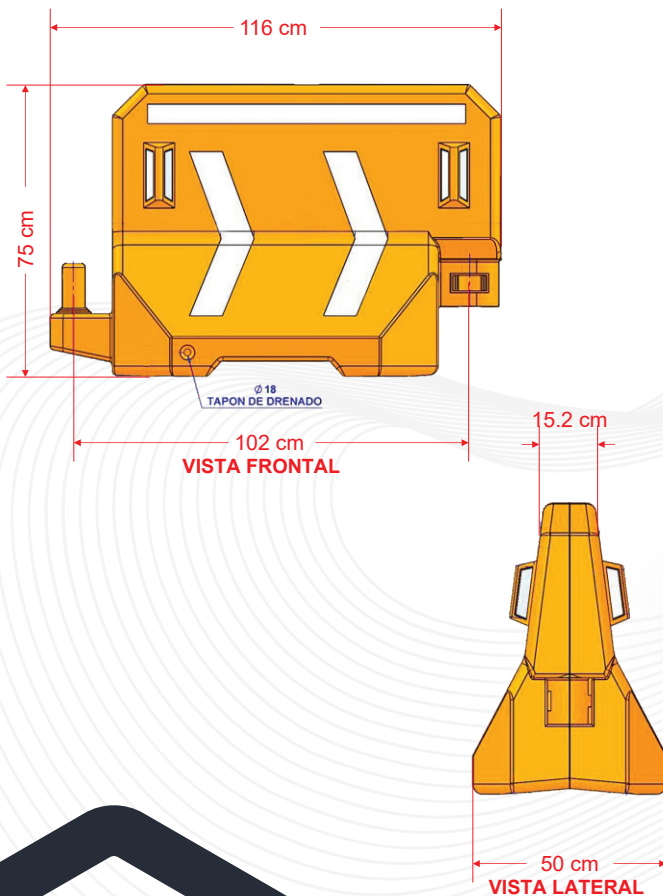

## INSTALACIÓN

- Sistema de engarce (macho-hembra) que permite el perfecto acoplamiento para unir las barreras formando trayectos rectos o curvos.



### MEDIDAS:

Largo útil: 102.0 cm.  
Ancho: 50.0 cm.  
Alto: 75.0 cm.

Reflejante:  
7 zonas en  
cada cara.

Color Reflejante:



Las dimensiones y otras medidas son nominales, pueden variar en +/- 2%.

## CONTACTO

728 282 0691

722 356 0782

[www.traficiudad.com.mx](http://www.traficiudad.com.mx)

Av. del parque #12  
Parque Industrial  
Lerma. Edo. de Méx.  
C.P. 52004

[info@traficiudad.com.mx](mailto:info@traficiudad.com.mx)