

BOLARDO PN-01

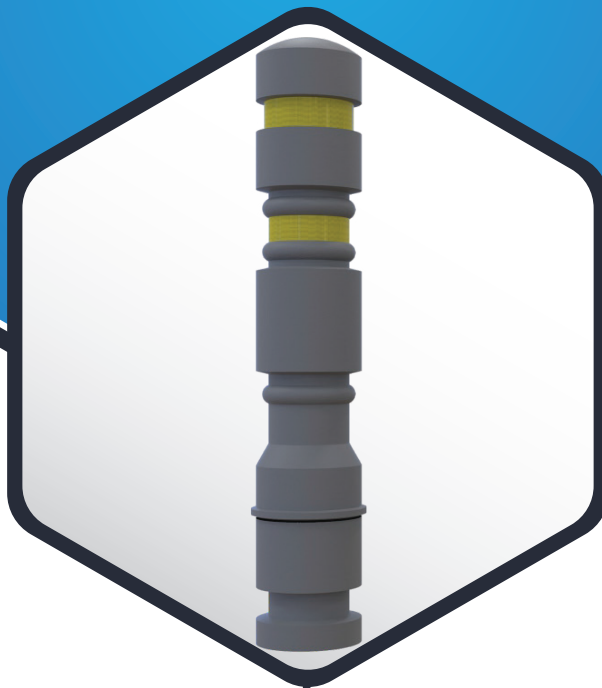

¿QUÉ SON LOS BOLARDOS?

Adorno altamente resistente y protector; son indicadores de alineamiento; postes de color, en diferentes longitudes y anchos, algunas llevan una franja de reflejante o iluminación interna, mejorando la visibilidad del camino.

¿PARA QUÉ SIRVEN?

La función principal es evitar que los vehículos invadan zonas prohibidas; sirven como delimitantes viales de seguridad.

APLICACIONES

Sugerido principalmente en hileras impidiendo que los coches se coloquen en las aceras o para que no penetren en una zona peatonal o como adorno

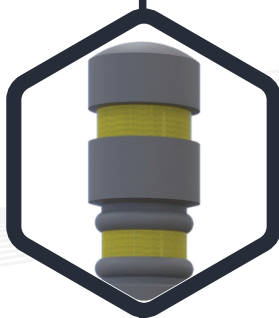

CARACTERÍSTICAS

- Bolardo de moderno diseño, imprescindible para colocarse como delimitador en calles y avenidas.
- 3 diseños diferentes.
- Contribuye a un ambiente seguro y de alto estándar.
- Fabricadas en polietileno.
- Cuenta con un esqueleto de acero tubular que lo hace aún más resistente al impacto.
- Libre de mantenimiento, facilidad de manejo.
- Resistente a los rayos UV.
- De gran durabilidad.
- Con cinta reflejante, para una mejor visibilidad de noche
- Van ahogadas al piso.
- Color de línea, negro o gris.

CONTACTO

☎ 728 282 0691

☎ 722 356 0782

www.traficiudad.com.mx

Av. del parque #12
Parque Industrial
Lerma. Edo. de Méx.
C.P. 52004

info@traficiudad.com.mx



DIMENSIONES

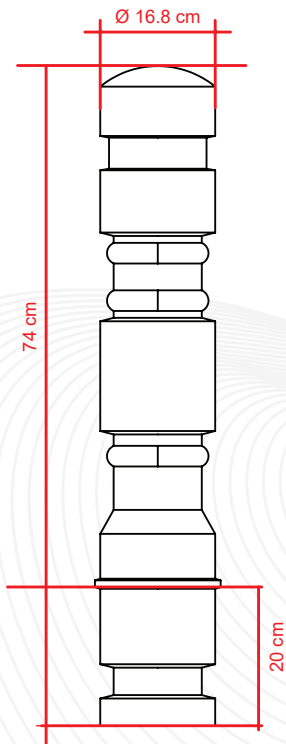

Las dimensiones y otras medidas son nominales, pueden variar en +/- 2%.

MEDIDAS:

Altura: 74.0 cm.

Ancho: Ø 16.8 cm.

Colores:



Color reflejante:



INSTALACIÓN

- Marque la ubicación del barreno donde va a entrar el bolardo, haga una perforación de diámetro 10" x 9" de profundidad con la ayuda de un sacabocados, una vez que este libre de tierra, agregue un poco de mezcla cemento-grava-arena, inserte la base del bolardo, nivele y asegúrese de rellenar con cemento para que quede bien cimentada.

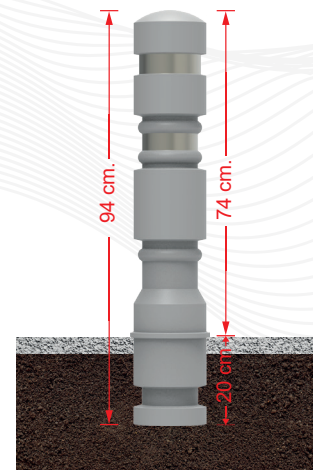
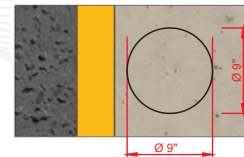

CONTACTO

728 282 0691

722 356 0782

www.traficiudad.com.mx

Av. del parque #12
Parque Industrial
Lerma. Edo. de Méx.
C.P. 52004

info@traficiudad.com.mx