

BARRERA CANALIZADORA CON HITO



¿QUÉ ES LA BARRERA CANALIZADORA?

Canalizador compuesto de tres piezas mas un hito abatible.

¿PARA QUÉ SIRVEN?

Encausar o dirigir el tránsito de la ciclovía.

APLICACIONES

Sugerido principalmente en avenidas o donde se pretenda incluir una ciclovía y sea necesario reducir la velocidad.

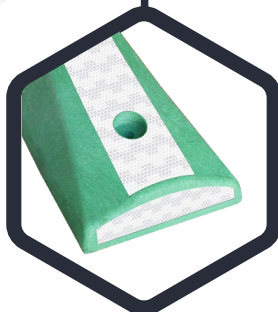

CARACTERÍSTICAS

- Base ensamblable, fabricada en polietileno de media densidad.
- Con protección a rayos UV. resistente a impactos y presión de rodadura.
- Fácil transportación ya que son de poco peso.
- Con superficie lisa, sin esquinas punzocortantes y aristas redondeadas, por lo tanto no causa daños a neumáticos o usuarios.
- Gran visibilidad proporcionada por reflectante en ambos extremos, son las más adecuadas para darle mayor visibilidad a grandes distancias.
- Sugerido en hilera o en bloques.
- Fácil de instalar o de re-posicionarse con una interrupción mínima, o si se necesitan desvíos temporales, así como generar espacios entre cada pieza para permitir que los ciclistas entren y salgan del carril más fácilmente.

CONTACTO

728 282 0691

722 356 0782

www.traficiudad.com.mx

Av. del parque #12
Parque Industrial
Lerma. Edo. de Méx.
C.P. 52004

info@traficiudad.com.mx

Código:
B-150



DIMENSIONES

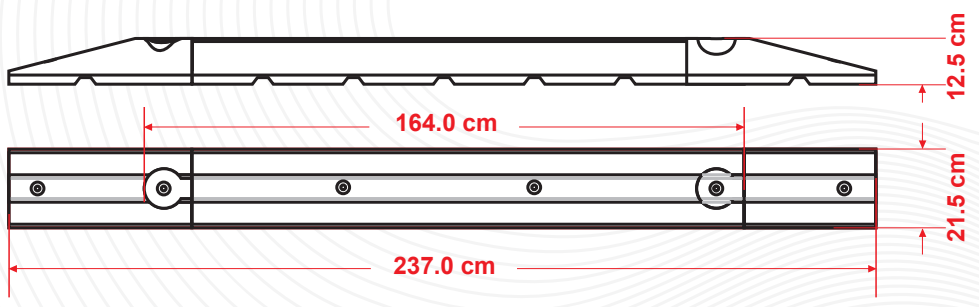
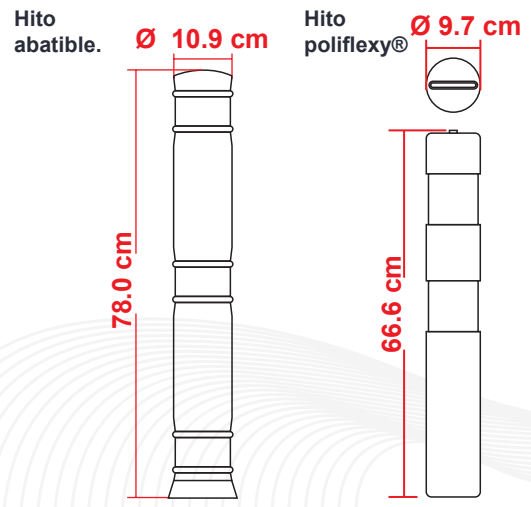

Las dimensiones y otras medidas son nominales, pueden variar en +- 2%.

MEDIDAS:

Largo total: 237.0 cm.
Ancho: 21.5 cm.
Alto: 12.5 cm.

Largo central: 164 cm.	Largo hembra: 50 cm.	Largo macho: 49 cm.
Alto con hito: 79.1 cm.	Reflejante: 	Alto con hito abatible: 90.5 cm.

INSTALACIÓN

Con sistema de ensamble macho-hembra, permitiendo una colocación rápida y segura, además de contar con 6 barrenos para su instalación.

Tiene la opción de colocarse con un **Hito 66** de **poliflexy®** o **Hito abatible** de 2 bloques, dando mayor confianza de seguridad al ciclista.

Ambos hitos llevan cintos de reflejante aumentando su visibilidad.



CONTACTO

728 282 0691
 722 356 0782

www.traficiudad.com.mx

Av. del parque #12
Parque Industrial
Lerma. Edo. de Méx.
C.P. 52004

info@traficiudad.com.mx