

## PALETA ANTIDESLUMBRANTE VIAL

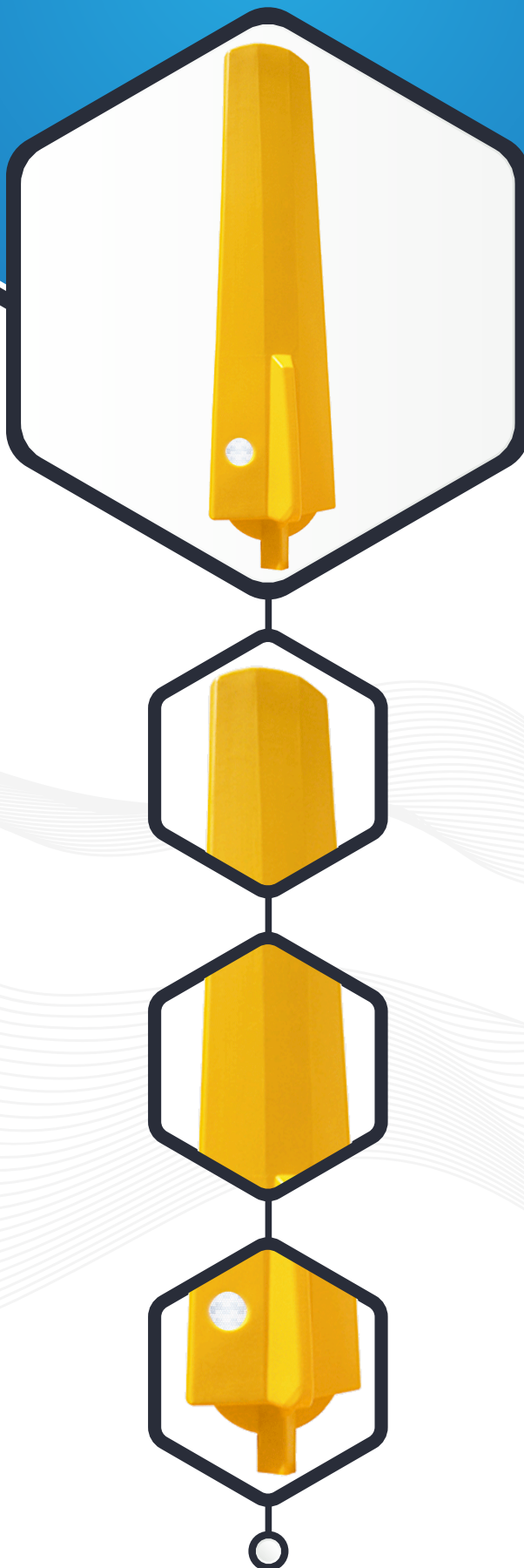

### ¿QUÉ ES LA PALETA VIAL?

Cuerpo fabricado en polietileno de media densidad, de gran efectividad y visibilidad por su altura.

### ¿PARA QUÉ SIRVEN?

Ayuda a evitar el deslumbramiento con los faros de los vehículos que circulan en el carril opuesto.

### APLICACIONES

La paleta antideslumbrante, es un elemento de seguridad vial imprescindible en carreteras, instalada sobre barreras centrales de separación de carriles.

### CARACTERÍSTICAS

- Alta resistencia a fuertes golpes e impactos.
- Resistencia al medio ambiente y protección contra los rayos UV.
- De gran maniobrabilidad por su ligereza y fácil armado.
- Fácil de transportar por su poco peso y su diseño modular.
- Con bordes redondeados, los cuales prevén gran seguridad en caso de tener un colisión, ya que sus partes y materiales no dañan a las personas.
- De gran ayuda para los automovilistas, al disminuir la intensidad de las luces.
- Cuerpo fabricado en color amarillo.

### CONTACTO

📞 728 282 0691

📞 722 356 0782

[www.traficiudad.com.mx](http://www.traficiudad.com.mx)

Av. del parque #12  
Parque Industrial  
Lerma. Edo. de Méx.  
C.P. 52004

[info@traficiudad.com.mx](mailto:info@traficiudad.com.mx)



## DIMENSIONES

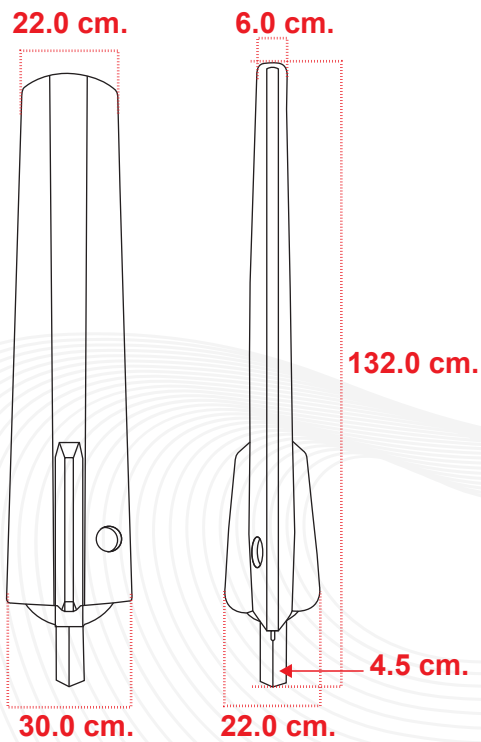

Las dimensiones y otras medidas son nominales, pueden variar en +/- 2%.

## INSTALACIÓN

- Se instala fácilmente sobre barreras centrales.

También como accesorio adaptable a nuestras barreras B-2001.



### MEDIDAS:

Alto: 132.0 cm.

Ancho superior: 22.0 cm.

Ancho inferior: 30.0 cm.

Color de línea:



Color de reflejante:



## CONTACTO

728 282 0691

722 356 0782

[www.traficiudad.com.mx](http://www.traficiudad.com.mx)

Av. del parque #12  
Parque Industrial  
Lerma. Edo. de Méx.  
C.P. 52004

[info@traficiudad.com.mx](mailto:info@traficiudad.com.mx)