

PALETA UNIX POSTE DE ACERO



¿QUÉ ES LA PALETA UNIX?

Excelente dispositivo abatible de señalización vial, su función principal es la de guiar, prevenir y restringir al automovilista y peatón de algún acceso o camino.

¿PARA QUÉ SIRVEN?

La función principal es iluminar, señalar y guiar a los vehículos en zonas prohibidas o zonas de obra, sirve como delimitadores viales de seguridad.

APLICACIONES

Se coloca sobre conos, barreras o barricadas para proporcionar una señalización iluminada.



CARACTERÍSTICAS

- Sus dimensiones y diseño atraen la atención de los conductores, previniendo choques y confusiones.
- Su efectiva señalización permite una rápida interpretación del peligro o advertencia.
- Fabricada en polietileno soporta múltiples impactos.
- Cuenta con 3 opciones de soporte:
 - Base fabricada en ABS, haciendo abatible.
 - Base con lastre de arena la cual la hace portátil.
 - Poste de PTR de 2", la cual va ahogada haciendola permanente.
- Los rótulos se pueden personalizar conforme al uso que le vaya a dar a la paleta Unix.
- Paleta color negro con protección a los rayos UV., resistencia a la humedad y a cambios extremos de temperatura.

CONTACTO

728 282 0691

722 356 0782

www.traficiudad.com.mx

Av. del parque #12
Parque Industrial
Lerma. Edo. de Méx.
C.P. 52004

info@traficiudad.com.mx

Código:
PIX-120
PA-1C



DIMENSIONES

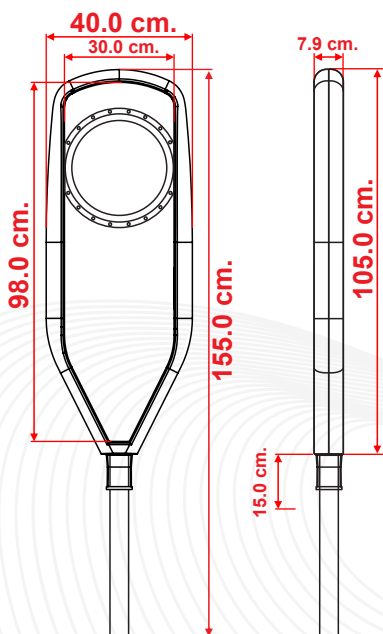

Las dimensiones y otras medidas son nominales, pueden variar en +/- 2%.

MEDIDAS:

Largo: 40.0 cm.

Ancho: 22.3 cm.

Altura total: 155.0 cm.

Alto con cofia: 156.5 cm.

Reflejante: | Color cuerpo:
Según el proyecto. |

INSTALACIÓN

- Fácil de instalar en cualquier espacio, gracias a su poste de PTR, el cual va ahogado haciendola de manera permanente.



PIX-120PA-CL

PALETA UNIX **POSTE DE ACERO**
CIRCULO CON LUZ



PIX-120PA-IL

PALETA UNIX **POSTE DE ACERO**
ILUMINACIÓN COMPLETA



PIX-120PA-1C / 2C

PALETA UNIX **POSTE DE ACERO**
ROTULO 1 o 2 CARAS

CONTACTO

728 282 0691

722 356 0782

www.traficiudad.com.mx

Av. del parque #12
Parque Industrial
Lerma. Edo. de Méx.
C.P. 52004

info@traficiudad.com.mx