

REMOLQUE MULTIMENSAJE



¿QUÉ ES EL REMOLQUE?

Absorbedor de impactos diseñado para contrarrestar impactos vehiculares resistente al medio ambiente y rayos UV, color negro con franjas reflejantes en color ámbar mejorando su visibilidad nocturna; además de contar con 6 calaveras precautorias indicando vuelta, alto o reversa, cableado electrónico interno.

Esta conformado por diversas capas de **vitemflex®**; el cual tiene la característica de estar integrado por millones de pequeñas cavernas de aire encapsuladas; que absorben el impacto del vehículo como un gran cojín, no daña al automóvil en ningún punto ya que asimila el esfuerzo en miles de diferentes puntos del mismo.

¿PARA QUÉ SIRVEN?

Perfecto para trabajos en carreteras de alta velocidad ya que protege a los trabajadores, y cuida la vida de los conductores.

APLICACIONES

Ideal para colocarse temporalmente en zonas de trabajo, desviaciones, avenidas cerradas, zonas de conflicto o para ser remolcado por vehículo.

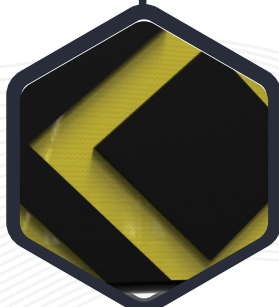

CARACTERÍSTICAS

- Remolque fabricado en PTR cuadrado de 2.5", ángulo de 1/2 x 1/8 y lámina galvanizada Cal. 16 con recubrimiento primario y esmalte en color amarillo.
- Cuenta con un sistema de suspensión a base de muelles, eje de soporte de 1,500 libras y un malacate para soportar hasta 1,800 libras.
- Incluye un gato mecánico para una mejor posición.
- **OT A B L E R O MONOCROMÁTICO** en color ámbar de 1.12 x 1.92 mts. que despliega hasta 25 mensajes variables, programables mediante un Software en ambiente Windows en Español.
- Cuenta con gabinete de protección contra la intemperie, fabricado en PTR de 4x2" y lámina negra Cal. 18 con recubrimiento primario y esmalte en color negro.
- **SISTEMA DE ALIMENTACIÓN SOLAR** mediante sistema fotovoltaico recargable de 60W-12V-40AH.

CONTACTO

☎ 728 282 0691

☎ 722 356 0782

www.traficiudad.com.mx

Av. del parque #12
Parque Industrial
Lerma. Edo. de Méx.
C.P. 52004

info@traficiudad.com.mx



DIMENSIONES



INSTALACIÓN

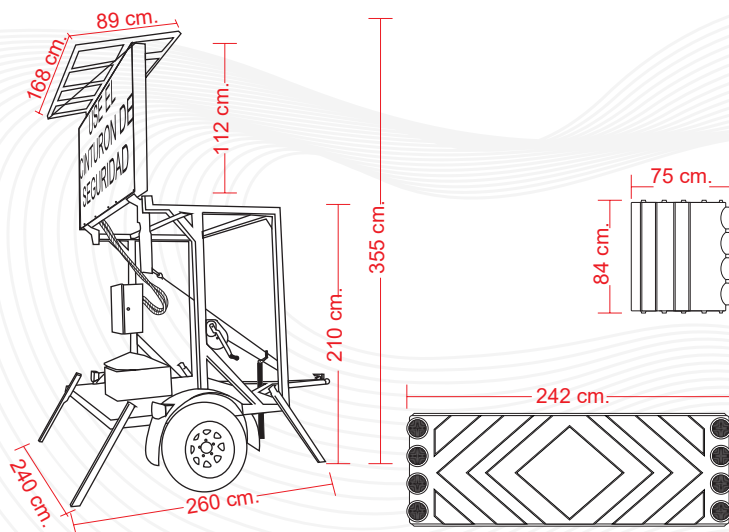

Las dimensiones y otras medidas son nominales, pueden variar en +/- 2%.

MEDIDAS REMOLQUE:
Arrastre de:
240 cm. x 260 cm.

ABSORBEDOR DE IMPACTOS:
Largo: 242 cm.
Alto: 84.0 cm.
Ancho: 75.0 cm.

TABLERO:
Largo: 192 cm.
Alto: 112 cm.
Ancho: 10 cm.

REMOLQUE:

Fabricado en:
Tubular de PTR 2.5"
PTR galvanizado de 1.5"; Ángulo de 1 1/4" x 1/8";
lamina galvanizada de 4" x 8" calibre 16.

Color:

ABSORBEDOR DE IMPACTOS:
Fabricado en:
Vitemflex®.

TABLERO:
Fabricado en:
Tubular de PTR 4" x 2". lamina negra cal.18.
Peso total: 90 kg. Aprox. Alimentación: 12 Volts.

CONTACTO

728 282 0691

722 356 0782

www.traficiudad.com.mx

info@traficiudad.com.mx

Av. del parque #12
Parque Industrial
Lerma. Edo. de Méx.
C.P. 52004