

VIC-1100 HD



¿QUÉ ES EL VIC-1100-HD?

El contenedor VIC-1100-HD, está fabricado con polietileno de alta densidad, cuya solidez reúne las más altas condiciones de resistencia a golpes o roturas.

Su producción es mediante el proceso de inyección, lo que permite producir el cuerpo en una sola pieza, esto ayuda a evitar puntos de tensión o fragilidad.

¿PARA QUÉ SIRVEN?

Los contenedores ecológicos, son una solución práctica y eficaz para el almacenamiento temporal de los residuos.

PERSONALIZACIÓN

De acuerdo a sus necesidades, se puede rotular con la leyenda del tipo de material que contenga o el logotipo de su institución.



CARACTERÍSTICAS

- Protección a los rayos UV.
- Conformado por 8 piezas: cuerpo, tapa, 2 laterales de elevación, 2 manijas laterales y 4 manijas pequeñas 2 por lado.
- La tapa es ligeramente cóncava, evitando la salida de malos olores y focos de infección, así mismo impide que el agua se introduzca en el contenedor.
- El interior es totalmente liso y con esquinas redondeadas lo que evita acumulación de residuos.
- Cuenta con 4 ruedas giratorias de 8" de diámetro, 2 con freno al frente, esto mejora su desplazamiento y manipulación.
- Manijas laterales que facilitan el traslado.
- 2 laterales para el elevador automático.
- Bajos costos de inversión y mantenimiento.
- Fabricado bajo normas y estándares internacionales para trabajar con un sistema automatizado de recolección de residuos.

FUNCIONALIDAD

- El contenedor VIC-1100-HD, está diseñado para el fácil traslado manual de residuos.
- El vaciado puede ser por cualquier sistema de elevación.
- Sin bordes e impurezas para facilitar la limpieza y vaciado.
- Apilable, ahorrando costos de transporte.

CONTACTO

728 282 0691

722 356 0782

www.traficiudad.com.mx

Av. del parque #12
Parque Industrial
Lerma. Edo. de Méx.
C.P. 52004

info@traficiudad.com.mx

Código:
VIC
1100-HD



DIMENSIONES

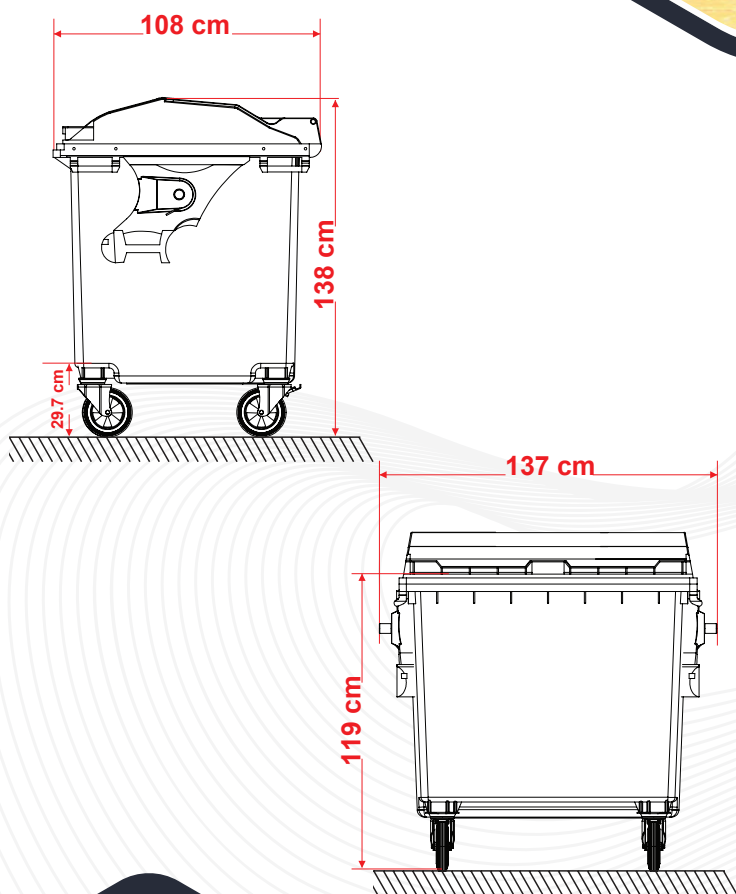

Las dimensiones y otras medidas son nominales, pueden variar en +/- 2%.

CAPACIDAD:

1100 Lts.

MEDIDAS:

Largo: 137 cm.

Ancho: 108 cm.

Alto: 138 cm.

Peso vacío:

51 kg.

Colores de línea:



INSTALACIÓN

- Adaptado para interiores y exteriores, ya que su tamaño y ligereza, le permite tener un buen movimiento en sus actividades.



CODIFICACIÓN DE COLORES DEL CONTENEDOR.

vd

ORGÁNICOS

rj

BIO-INFECCIOSOS Y HOSPITALARIOS

gr

INORGÁNICOS

az

PLÁSTICOS

nj

RECICLABLES LIMITADOS

am

PAPEL

CONTACTO

728 282 0691

722 356 0782

www.traficiudad.com.mx

Av. del parque #12
Parque Industrial
Lerma. Edo. de Méx.
C.P. 52004

info@traficiudad.com.mx